

ПРОБООТБОРНИК СТАНДАРТ-АР-СЛИВ



Архангельск (8182)63-90-72
Астана (7172)727-132
Астрахань (8512)99-46-04
Барнаул (3852)73-04-60
Белгород (4722)40-23-64
Брянск (4832)59-03-52
Владивосток (423)249-28-31
Волгоград (844)278-03-48
Вологда (8172)26-41-59
Воронеж (473)204-51-73
Екатеринбург (343)384-55-89

Иваново (4932)77-34-06
Ижевск (3412)26-03-58
Иркутск (395)279-98-46
Казань (843)206-01-48
Калининград (4012)72-03-81
Калуга (4842)92-23-67
Кемерово (3842)65-04-62
Киров (8332)68-02-04
Краснодар (861)203-40-90
Красноярск (391)204-63-61
Курск (4712)77-13-04
Липецк (4742)52-20-81

Магнитогорск (3519)55-03-13
Москва (495)268-04-70
Мурманск (8152)59-64-93
Набережные Челны (8552)20-53-41
Нижний Новгород (831)429-08-12
Новокузнецк (3843)20-46-81
Новосибирск (383)227-86-73
Омск (3812)21-46-40
Орел (4862)44-53-42
Оренбург (3532)37-68-04
Пенза (8412)22-31-16

Пермь (342)205-81-47
Ростов-на-Дону (863)308-18-15
Рязань (4912)46-61-64
Самара (846)206-03-16
Санкт-Петербург (812)309-46-40
Саратов (845)249-38-78
Севастополь (8692)22-31-93
Симферополь (3652)67-13-56
Смоленск (4812)29-41-54
Сочи (862)225-72-31
Ставрополь (8652)20-65-13

Сургут (3462)77-98-35
Тверь (4822)63-31-35
Томск (3822)98-41-53
Тула (4872)74-02-29
Тюмень (3452)66-21-18
Ульяновск (8422)24-23-59
Уфа (347)229-48-12
Хабаровск (4212)92-98-04
Челябинск (351)202-03-61
Череповец (8202)49-02-64
Ярославль (4852)69-52-93

Киргизия (996)312-96-26-47 Казахстан (772)734-952-31 Таджикистан (992)427-82-92-69

<http://nppam.nt-rt.ru> || npa@nt-rt.ru



О КОМПАНИИ

Производственная компания “Научно-производственное предприятие Автоматики и метрологии” появилась на рынке по разработке и изготовлению оборудования для нефтегазовой промышленности сравнительно недавно – в 2018 году, но уже зарекомендовала себя в качестве надежного поставщика и партнера. На сегодняшний день с нами сотрудничают как крупные, так и мелкие предприятия нефтегазовой отрасли России и стран ближнего зарубежья, привлеченные разумным соотношением цены и качества нашей продукции.



Основа нашего успеха - непрерывное совершенствование и повышение результативности документированной интегрированной системы менеджмента организации по всем направлениям деятельности, во всех подразделениях в соответствии с требованиями ГОСТ Р ИСО 9001 (ИСО 9001), ГОСТ Р ИСО 14001 (ИСО 14001) и ГОСТ 12.0.230 (OHSAS 18001).

Основные направления деятельности:

Разработка

Проектирование

Изготовление

Ввод в эксплуатацию

Проверка

всей выпускаемой
продукции

О ПРОБООТБОРНИКЕ

Автоматический пробоотборник СТАНДАРТ-АР-СЛИВ, совмещенный с ручным отбором нефти и предназначен для отбора проб нефти или нефтепродуктов из трубопроводов по программе, задаваемой электронным блоком управления (ЭБУ).

Пробоотборник разработан и соответствует ГОСТ 2517-2012 «Нефть и нефтепродукты. Методы отбора проб», на трубопроводы с давлением до 6,3 Мпа.

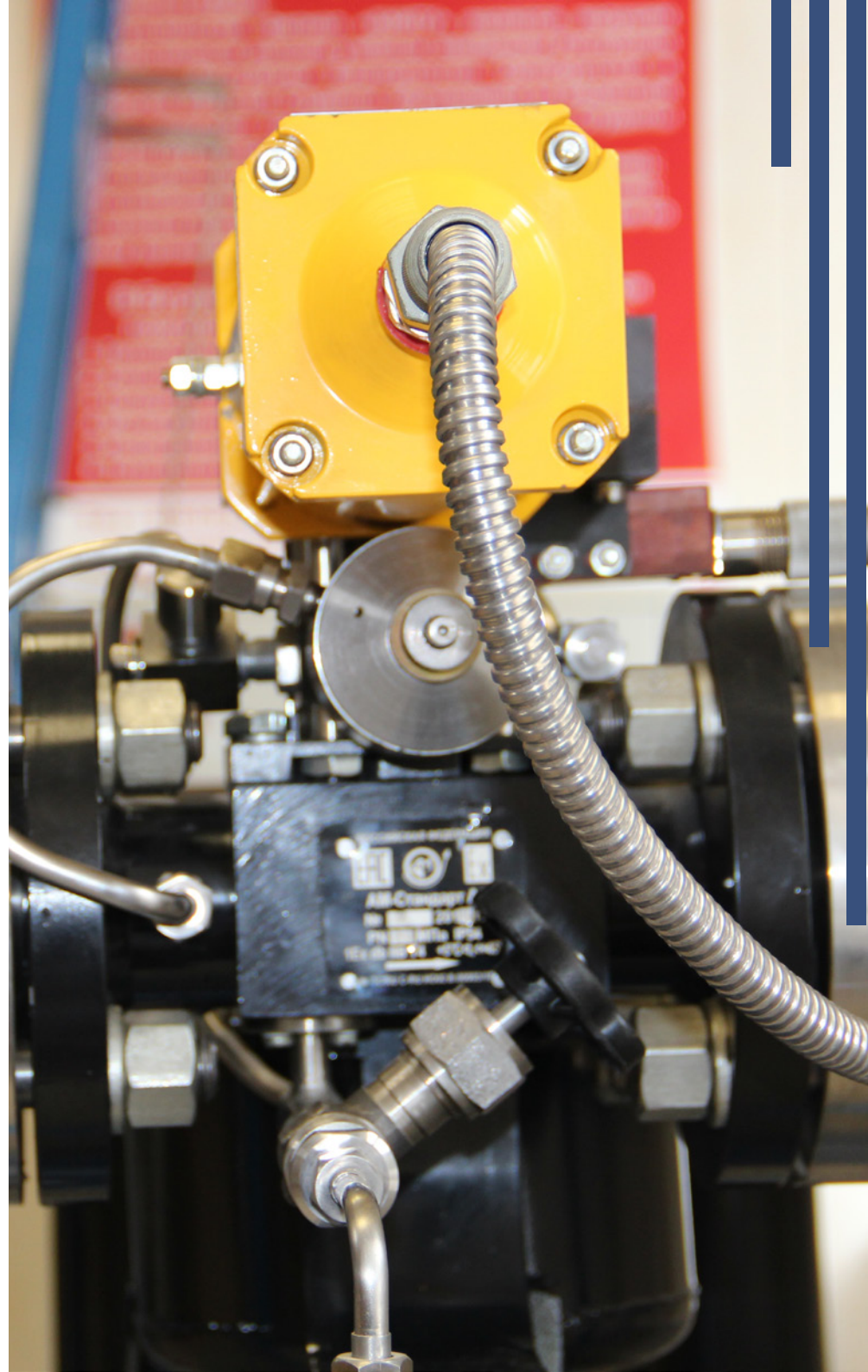
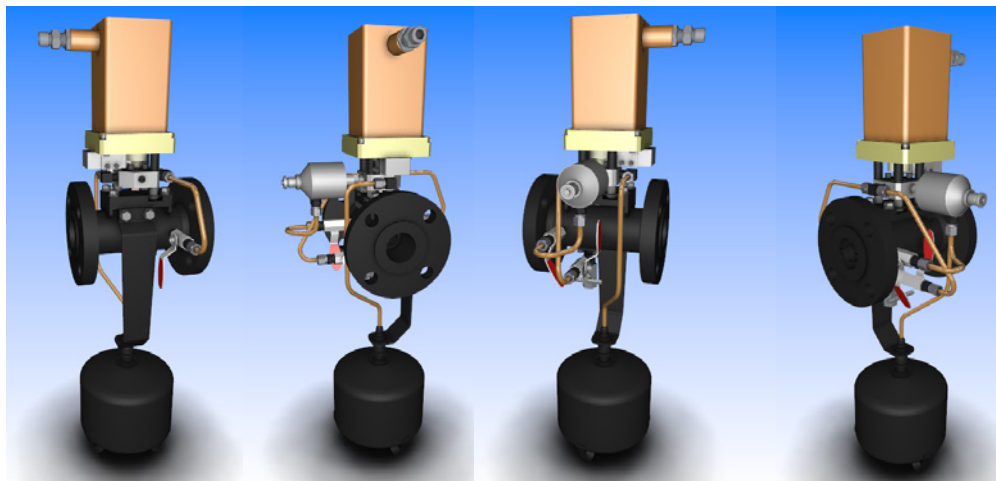

ОСНОВНЫЕ УЗЛЫ

МЕХАНИЗИРОВАННЫЙ ПРИВОД

ДОЗАТОР

КЛАПАН-МАНИПУЛЯТОР

ДИСПЕРГАТОР

Конструкция диспергатора позволяет производить отбор пробы без подключения к зоне низкого давления. Работая по закону Бернулли диспергатор создает в сужающемся сечении пониженное давление, что способствует возникновению потока в месте отбора пробы.

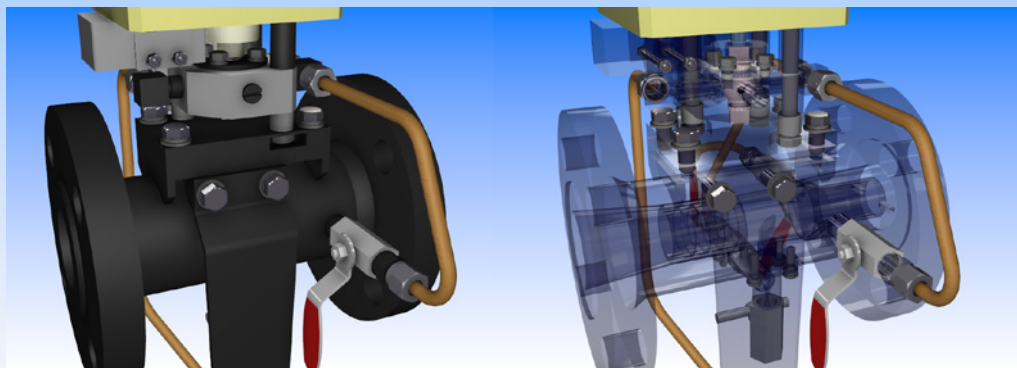

ЕМКОСТЬ НАКОПИТЕЛЬНАЯ

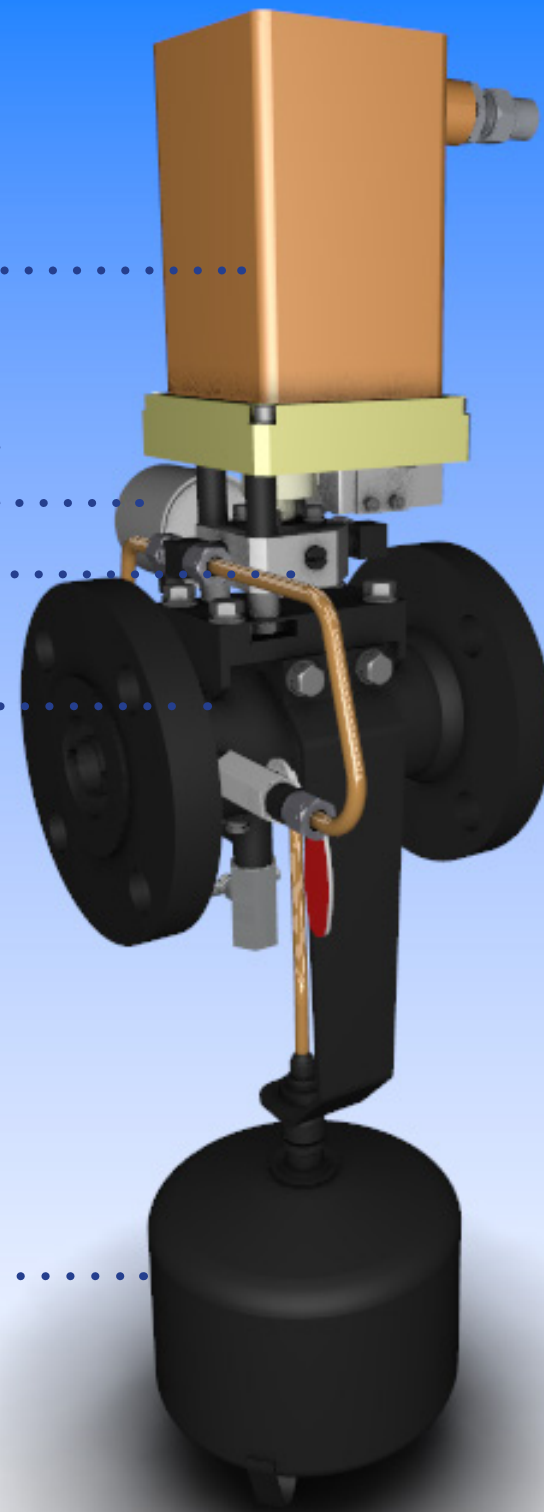

ОСНОВНЫЕ ПРЕИМУЩЕСТВА

Основными преимуществами от распространённых аналогов автоматического проботборника СТАНДАРТ-АР-СЛИВ являются:

Обслуживание пробозаборной трубки без демонтажа.

Обслуживание контура отбора пробы без монтажных работ и отключения проботборника.

Соответствие пробозаборной трубки и диспергатора ГОСТ 2517-2012.

Возможность регулирования объема точечной пробы.

Работа без подключения к зоне низкого давления.

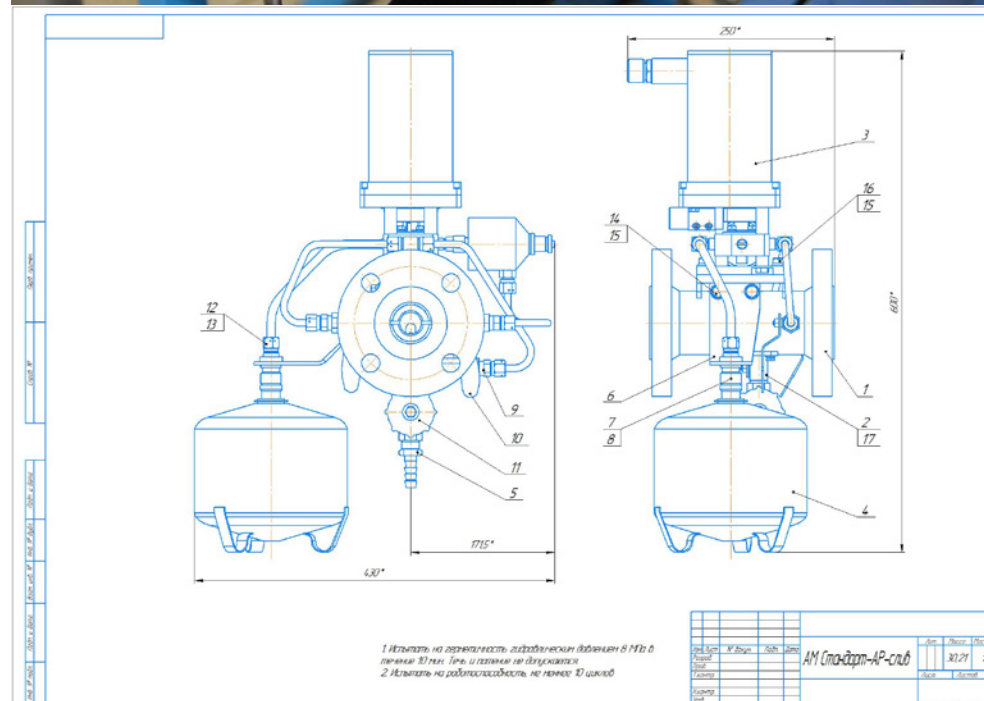
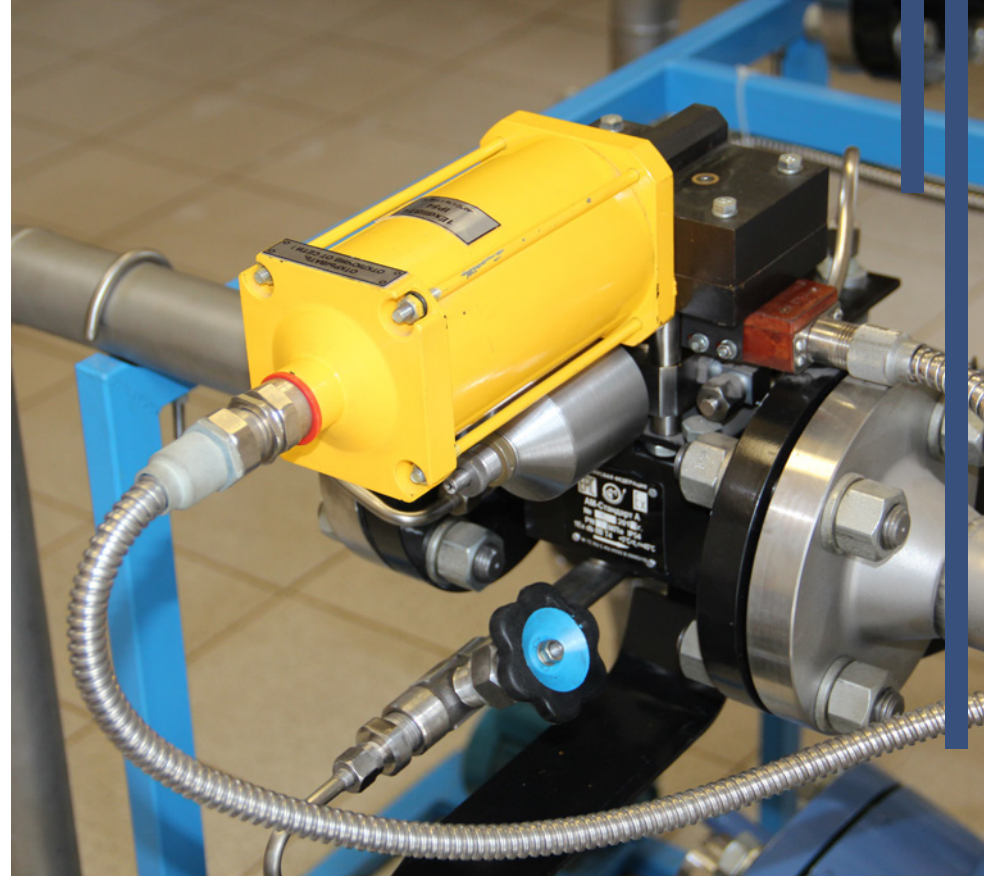



Архангельск (8182)63-90-72	Иваново (4932)77-34-06	Магнитогорск (3519)55-03-13	Пермь (342)205-81-47	Сургут (3462)77-98-35
Астана (7172)727-132	Ижевск (3412)26-03-58	Москва (495)268-04-70	Ростов-на-Дону (863)308-18-15	Тверь (4822)63-31-35
Астрахань (8512)99-46-04	Иркутск (395)279-98-46	Мурманск (8152)59-64-93	Рязань (4912)46-61-64	Томск (3822)98-41-53
Барнаул (3852)73-04-60	Казань (843)206-01-48	Набережные Челны (8552)20-53-41	Самара (846)206-03-16	Тула (4872)74-02-29
Белгород (4722)40-23-64	Калининград (4012)72-03-81	Нижний Новгород (831)429-08-12	Санкт-Петербург (812)309-46-40	Тюмень (3452)66-21-18
Брянск (4832)59-03-52	Калуга (4842)92-23-67	Новокузнецк (3843)20-46-81	Саратов (845)249-38-78	Ульяновск (8422)24-23-59
Владивосток (423)249-28-31	Кемерово (3842)65-04-62	Новосибирск (383)227-86-73	Севастополь (8692)22-31-93	Уфа (347)229-48-12
Волгоград (844)278-03-48	Киров (8332)68-02-04	Омск (3812)21-46-40	Симферополь (3652)67-13-56	Хабаровск (4212)92-98-04
Вологда (8172)26-41-59	Краснодар (861)203-40-90	Орел (4862)44-53-42	Смоленск (4812)29-41-54	Челябинск (351)202-03-61
Воронеж (473)204-51-73	Красноярск (391)204-63-61	Оренбург (3532)37-68-04	Сочи (862)225-72-31	Череповец (8202)49-02-64
Екатеринбург (343)384-55-89	Курск (4712)77-13-04	Пенза (8412)22-31-16	Ставрополь (8652)20-65-13	Ярославль (4852)69-52-93
Липецк (4742)52-20-81				

Киргизия (996)312-96-26-47 Казахстан (772)734-952-31 Таджикистан (992)427-82-92-69

<http://nppam.nt-rt.ru> || npa@nt-rt.ru